

WARTMANN®

BRUGERMANUAL



AIRFRYER
model WM-2312 AF

WWW.WARTMANN.COOKING

INDHOLD

VELKOMMEN

Tillykke med dit køb

Et godt valg

VIGTIGT

Kun egnet til husholdningsbrug

Kontrollér de elektriske forbindelser

Undgå kontakt med vand

Indeholder varmelementer

Vær forsigtig: Varm damp

Ikke egnet til børn

KLARGØRING TIL FØRSTE BRUG

Pak Wartmann airfryer ud

Tilslut strømkablet

Tænd for airfryeren

BRUG AF WARTMANN AIRFRYER

Oversigt

Kontrolpanelet

2	Fyld Wartmann airfryer med mad	9
2	Øjeblikkelig brug / justering manuelt	9
2	Brug af de forudindstillede programmer	9
	Rystelser under drift (se appendiks 1)	10
3	Fjern maden fra Wartmann airfryer	10
3	Afbryd tilberedningsprogrammet	10
3	Forberedelse til dit næste måltid	11
3		
3	EFTER BRUG	12
4	Rengøring	12
4	Opbevaring	12
5	GENBRUG AF WARTMANN AIRFRYER	12
5		
5	APPENDIX 1: MADLAVNINGSPROGRAMMER	13
5		
	APPENDIX 2: FEJLFINDING	14
6		
6		
7		

VELKOMMEN

Tillykke med dit køb!

Wartmann håber, at du vil nyde din nye Wartmann airfryer. Med Wartmann airfryer kan du stege dine yndlingsfritter og -snacks på en sund måde uden brug af stegeolie. Og mulighederne med Wartmann airfryer er så mange flere: Du kan også bruge Wartmann airfryer til at stege kød eller fisk eller til at lave små kager. Wartmann airfryer varmer din mad jævnt op og giver et fantastisk, sprødtresultat. Med det unikke dehydreringsprogram kan du selv tørre din mad i 24 timer. Den indvendige belysning kombineret med ultraview-vinduet (270° rundt) gør denne airfryer ekstra brugervenlig.

Et godt valg

Wartmann airfryeren kan opvarme fra 80°C til 200°C. Den maksimale tilberedningstid er 60 minutter. Den leveres med en 5,7 liter stor keramisk stegekurv. Keramik er et naturprodukt. Det er hårdere end Teflon og kan modstå højere temperaturer. Det gør kurven robust og bæredygtig. Så det er bedre for miljøet og for dit helbred. Wartmann airfryer har 8 programmer til at tilberede dine retter helt automatisk. Hastighedsknappen giver 15 minutters tilberedningstid ved 80°C. Du kan også indstille tilberedningstiden og den ønskede temperatur manuelt. Med den indvendige belysning kan du nemt følge processen.

Følg venligst denne brugsanvisning og vedligehold din Wartmann airfryer som beskrevet, og din airfryer vil give dig mange års fornøjelse.

VIGTIGT

Denne manual indeholder oplysninger om brug og vedligeholdelse af din Wartmann airfryer. Læs denne manual omhyggeligt, før du begynder at bruge Wartmann airfryer, og opbevar den til eventuel senere brug.

Kun velegnet til husholdningsbrug

Din Wartmann airfryer er udelukkende beregnet til normal husholdningsbrug. I tilfælde af professionel eller ukorrekt brug, som ikke er i overensstemmelse med instruktionerne i manualen, og i tilfælde af selvudført reparation, vil garantien udløbe, og High on Life vil afvise ethvert ansvar for den pågældende skade.

Kontrollér de elektriske forbindelser

Kontrollér, at den spænding, der er angivet på din Wartmann airfryer, svarer til den lokale netspænding, før du tilslutter Wartmann airfryeren. Tilslut kun din Wartmann airfryer til stikkontakter m. forbindelse til jord. Hvis stikket, strømledningen eller selve din Wartmann airfryer

er beskadiget, skal du først få den repareret eller udskiftet af et certificeret servicecenter.

Undgå kontakt med vand

Wartmann airfryeren indeholder elektriske dele. Sørg for, at der aldrig kan komme vand på indgangen til strømledningen, bagsiden eller kontrolpanelet for at undgå elektrisk stød og/eller beskadigelse af Wartmann airfryeren.

Indeholder varmeelementer

Dæk ikke Wartmann airfryerens ventilationsåbninger til, og sørg for, at der er tilstrækkelig ventilation. Brug altid den medfølgende kurv til madvarerne. Fyld aldrig kurven med olie eller andre (halv)flydende bageprodukter. Rør ikke ved varmeelementet under drift. Wartmann airfryeren må ikke placeres i nærheden af brændbare gasser eller rengøringsmidler (som f.eks. sprit).



Vær forsigtig: Varm damp

Varm damp kan strømme ud af lufthullerne under drift. Desuden kan der komme damp ud, når kurven fjernes fra Wartmann airfryeren. Brug altid ovenhandsker, når du tager kurven ud af Wartmann airfryeren. Placer kurven på en solid, varmebestandig overflade. Lad Wartmann airfryeren køle af i mindst 20 minutter, før den rengøres og opbevares.

Ikke egnet til børn

Wartmann airfryeren må ikke betjenes af personer under 16 år. Sørg for, at Wartmann airfryeren opbevares på et sikkert sted, der er utilgængeligt for børn.

KLARGØRING TIL FØRSTE BRUG

Pak Wartmann airfryeren ud

Tag Wartmann airfryeren ud af kassen, og fjern alt emballagemateriale. Træk forsigtigt kurven ud af Wartmann airfryeren, og fjern alt emballagematerialet. I kurven finder du den separate keramiske bakke. Rengør kurven og bakken grundigt med en blød svamp, der ikke kradsler, varmt vand og en ikkeaggressiv sæbe. Tør det hele af med en let fugtet klud. Placer bakken i kurven, og skub derefter kurven ind i Wartmann airfryeren. Placer Wartmann airfryeren i nærheden af en stikkontakt, på en stabil vandret overflade, et sted, hvor den ikke kan falde ned eller vælte.

Tilslut størmkablet

Wartmann airfryeren leveres med en fast strømledning. Denne strømledning er viklet bagpå om et plastikbeslag. Rul strømledningen ud og sæt strømledningen i en stikkontakt med jordforbindelse.

Tænd for airfryeren

Så snart du sætter stikket i stikkontakten, er Wartmann airfryeren i 'standby'. Du vil høre et kort bip, og displayet vil kort lyse op. Du vil se 'tænd/sluk' knappen lyse (hvid). Wartmann airfryeren er nu klar til brug.

BRUG AF WARTMANN AIRFRYER

Øversigt I figur 1 finder du en oversigt over alle komponenterne

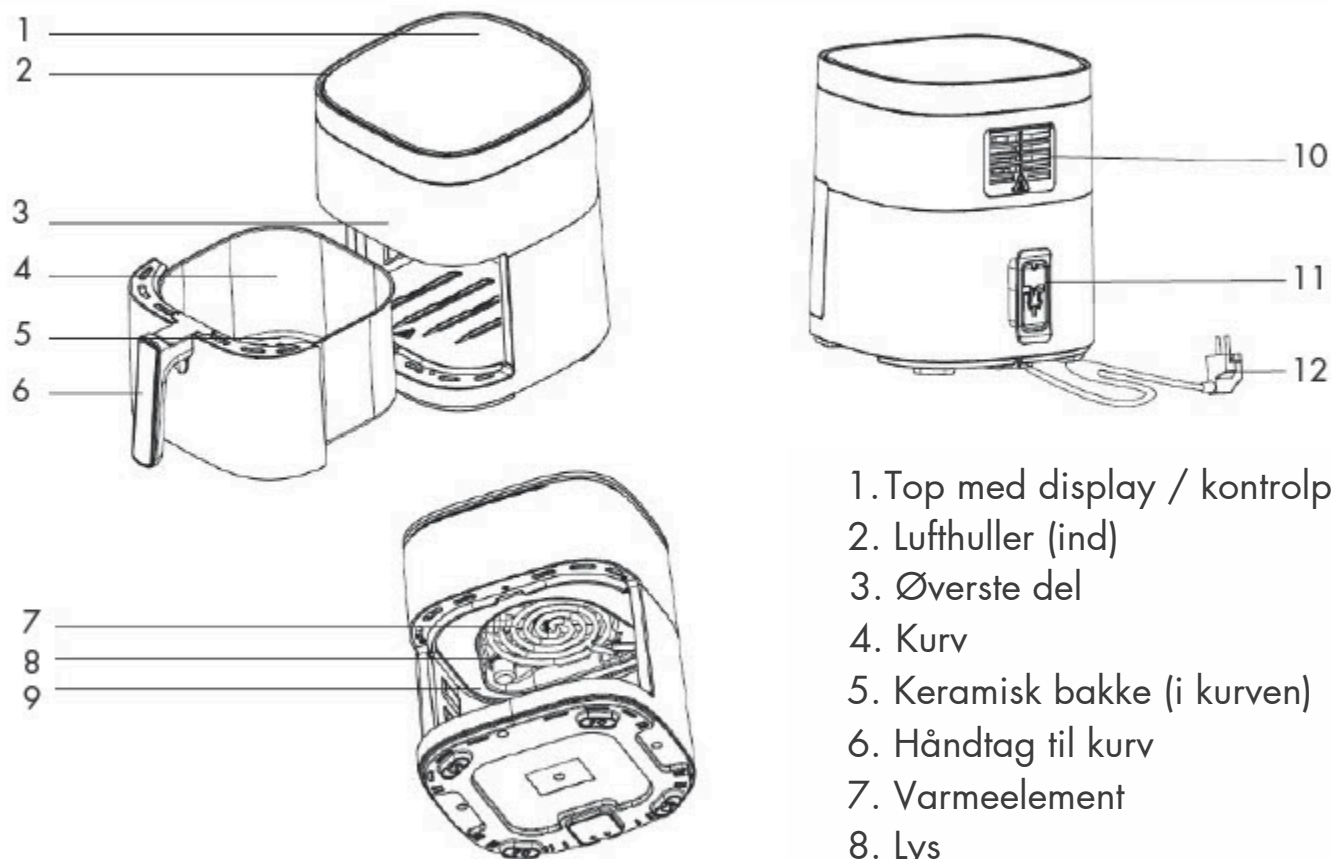

Figur 1.
Øverblik over Wartmann Airfryer

1. Top med display / kontrolpanel
2. Lufthuller (ind)
3. Øverste del
4. Kurv
5. Keramisk bakke (i kurven)
6. Håndtag til kurv
7. Varmeelement
8. Lys
9. Ultraview 270° vindue
10. Ventilationsåbninger
11. Strømledningsbeslag
12. Strømledning

Kontrolpanelet

Du finder kontrolpanelet på forsiden af Wartmann airfryeren. Det er et display med en touchskærm. Ved at trykke på de forskellige knapper (ikoner) kan du betjene Wartmann airfryeren.



Figur 2. Display

1. Tænd/Sluk
2. Start/Pause
3. Menu (programmer)

4. Lys
5. Temperatur justering (+/-)
6. Display

7. Bagetid justering (+/-)

Fyld Wartmann airfryer med mad

Træk forsigtigt kurven ud af Wartmann airfryeren, og læg maden i kurven (figur 3). Spred maden ud. Fyld ikke kurven mere end MAX-indikationen, som ses på indersiden af kurven. Skub kurven tilbage i Wartmann airfryeren.

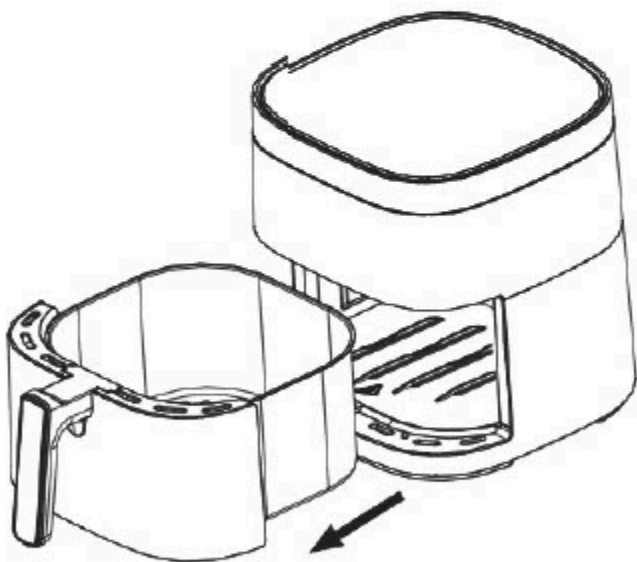

Figur 3. Fjernelse (placering) af kurven.

Øjeblikkelig brug / juster manuelt

Så snart du sætter stikket i stikkontakten, er Wartmann airfryeren i 'standby'. Du vil høre et kort bip, og displayet vil kort lyse op. Du vil se tænd/sluk knappen lyse (hvid). Tryk på denne knap. Displayet vil lyse op igen. Tid og temperatur blinker. Din Wartmann airfryer er klar til brug.

Ved at trykke på tænd/sluk knappen starter processen (15 minutter ved 180°C.) automatisk. Du kan aflæse den aktuelle temperatur og den (resterende) bagetid. Det sidste minut vil blive vist i sekunder. Ved at trykke på knapperne for stigende (+) eller faldende (-) kan du ændre temperaturen og bagetiden. Du kan også gøre dette under drift. Når programmet er slut, vil du høre 6 høje bip. Displayet viser 'End'. Ventilatoren fortsætter med at køre, men efter et kort øjeblik kommer airfryeren i standbytilstand. Du kan pause og genstarte programmet med start/pause knappen. I pausetilstand husker Wartmann airfryer den forløbne tid.

Genstart airfryeren, og den vil fortsætte programmet. Du kan justere tid og temperatur med +/- knapperne. Dette kan også gøres under drift. Ved at trykke på knappen 'lys' kan du tænde eller slukke for lampen. Holdes 'tænd/sluk' knappen nede i ca. 2 sekunder, slukkes airfryeren (standby-tilstand).

Brug af de forudindstillede programmer

Wartmann airfryer er udstyret med 8 forudindstillede tilberedningsprogrammer (figur 2). Tid og temperatur er forudindstillet i disse programmer baseret på det produkt, der skal tilberedes. Følgende programmer kan vælges: fritter, tærte, kylling(vinger), steak, rejer, kage, fisk og dehydrering. Så snart du sætter stikket i stikkontakten, er Wartmann airfryer i 'standby'. Du hører et højt bip, og displayet vil lyse op. Du vil se tænd/sluk knappen lyse hvid. Tryk på denne knap og Wartmann airfryeren er klar til brug. Ved at trykke på menuknappen kan du vælge det ønskede forudindstillede program.

Ved at trykke gentagne gange på denne knap kan du bladere gennem programmerne. Start Wartmann airfryer ved at trykke på 'start/pause' knappen. Du vil skiftevis se temperaturen, den (resterende) tid og det valgte program på displayet. Ved afslutningen af programmet høres 6 høje bip og displayet vil vise 'End'. Ventilationen vil køre kortvarigt og så vender Wartmann airfryeren tilbage til standbytilstand. Du kan ændre temperaturen eller tiden ved at trykke på knapperne for at øge (+) eller sænke (-). Dette kan du også gøre, mens den er i gang. Dehydreringsprogrammet (DEHY) giver dig mulighed for at bruge airfryeren som en dehydrator i 24 timer ved 80°C. Dette er en intensiv proces og kræver supervision. Tjek regelmæssigt din mad! Holdes 'tænd/sluk' knappen nede i ca. 2 sekunder, slukkes airfryeren (standbytilstand).

Rystning under drift (se appendiks 1)

Har du brug for at ryste din mad under adlavningsprocessen, skal du trække kurven ud af Wartmann airfryer ved at bruge håndtaget (se figur 3). Airfryeren vil stoppe opvarmningen, men vil stadig være varm! Varm damp kan forekomme, når kurven tages ud. Det anbefales at bruge ovenhandsker. På displayet vil "start/pause" og "Lys" knapperne lyse, og du vil høre et tikkende signal. Ryst kurven, og skub den tilbage i airfryeren igen. Programmet fortsætter automatisk.

Fjern mad fra Wartmann Airfryer

Træk kurven forsigtigt ud af Wartmann airfryeren. Vær forstigtig: både kurven og din mad vil være varm! Varm damp kan forekomme, når kurven tages ud af Wartmann airfryer (se figur 3). Det anbefales at bruge grydelapper eller andet varmebeskyttende for hænderne. Placér kurven på en varmebestandig overflade.

Hvis maden ikke er klar endnu, skal du blot skubbe kurven tilbage i Wartmann airfryeren og manuelt indstille et par minutters ekstra bagetid (se 4.4).

Madvarer kan indeholde fedt og/eller olie. Under tilberedningen kan det dryppe fra maden og samle sig i bunden af kurven. Fjern derfor større madvarer fra kurven med en varmebestandig tang. Du kan ryste produkter som pommes frites i en varmebestandig skål eller på din tallerken. Den keramiske bakke er let fastspændt og vil normalt forblive i sin position.

Afbryd tilberedningsprogrammet

Du kan til altid afbryde et program ved at trykke på 'start/pause knappen' []. Ventilatoren fortsætter med at køre i kort tid, og Wartmann airfryeren stopper derefter. Displayet forbliver tændt og tid og temperatur indikatorerne vil blinke. "Start/pause" og "lys" knapperne vil også blinke. Hvis du trykker på 'on/off' knappen igen, fortsætter programmet.

Hvis du skubber kurven ud af Wartmann airfryeren under drift, vil programmet også blive afbrudt med det samme. På displayet vil "start/pause" og "lys" knapperne lyse, og du vil høre et tikkende signal. Hvis du skubber kurven tilbage i Wartmann airfryeren, fortsætter programmet. Holdes 'tænd/sluk' knappen nede i ca. 2 sekunder, slukkes airfryeren (standbytilstand).

Forberedelse af dit næste måltid

Du kan bruge Wartmann airfryer umiddelbart efter et tilberedningsprogram til dit næste måltid. For at undgå smagsblandinger kan det være en god idé at rengøre kurven og bakken først. Vær forsigtig: de kan stadig være varme!



EFTER BRUG

Rengøring

Når du har brugt Wartmann airfryeren, bør du rengøre den. Sæt Wartmann airfryer i standbytilstand ved at trykke på 'tænd/sluk knappen' i ca. 2 sekunder. Du vil se denne tast lyse (hvid). Tag stikket ud af stikkontakten. Lad Wartmann airfryeren køle ned i 20 minutter, før du rengør den. Rengør Wartmann airfryeren udvendigt med en let fugtig klud. Fjern kurven, og tag den keramiske bakke ud af kurven. Rengør begge dele med en klud eller svamp med varmt vand og en ikkeaggressiv sæbe.

Brug aldrig slibende rengøringsmidler eller grove svampe. Du kan også sætte kurven i opvaskemaskinen. Hvis der sidder madrester fast på varmeelementet, kan du fjerne dem med en blød børste. Kontrollér først, at varmeelementet er kølet helt af, og at stikket er taget ud af stikkontakten.

Opbevaring

Når du har rengjort Wartmann airfryeren, kan du opbevare den. Anbring Wartmann airfryeren uden for børns rækkevidde.

GENBRUG AF WARTMANN AIRFRYER

Når Wartmann airfryeren er slidt, skal du aflevere den på et indsamlingssted, hvor de genbruger elektrisk og elektronisk udstyr. Wartmann airfryeren kan ikke bortskaffes sammen med det normale husholdningsaffald.

APPENDIX 2: MADLAVNINGSPROGRAMMER

Tilberedningsprogrammerne nedenfor er vejledende; værdierne kan variere afhængigt af ingredienserne.

PRODUKT	VÆGT (MIN/MAX) (GRAM)	TID (MINUTTER)	TEMPERATUR (OC)	RYST
Frosne pomfritter (små)	500-1000	12-16	200	Ja
Frosne pomfritter (store)	500-1000	12-22	200	Ja
Friske pomfritter	500-1000	18-27	180	Ja
Kartoffelterninger	500-1000	12-20	180	Ja
Rösti	600	15-20	180	Nej
Gratin	600	18-24	180	Nej
Pølser	200-800	13-17	200	Nej
Bøf	200-800	8-12	180	Nej
Svinekød	200-800	10-15	180	Nej
Hamburger	200-800	7-15	180	Nej
Kyllingelår	200-800	18-22	180	Nej
Kyllingefilet	200-800	10-15	180	Nej
Forårsruller	200-700	8-10	200	Ja
Chicken nuggets (frosne)	200-800	6-10	200	Ja
Fiskefingre (frosne)	200-700	6-10	200	Nej
Ostesouffléer	200-700	8-10	180	Nej
Fyldte grøntsager	200-700	10-12	160	Nej

APPENDIKS 2: FEJLFINDING

SYMPTOM	MULIG ÅRSAG	LØSNING
Airfryeren virker ikke.	Strømledningen til airfryeren er ikke i kontakten.	Tilslut airfryeren til en stikkontakt med jordforbindelse.
	Kurven er ikke skubbet langt nok ind i airfryeren.	Skub kurven helt ind i airfryeren.
	Der er ikke strøm i stikkontakten.	Prøv med et andet elektronisk produkt i væggen, for at se om det virker. Hvis ja - prøv igen.
	Airfryeren er i stykker.	Send airfryeren til reparation.
Retten er stadigvæk ikke færdig eller rå.	Portionen er for stor.	Lav en mindre portion.
	Den valgte temperatur er for lav.	Vælg en højere temperatur.
	Tilberedningstiden er for kort.	Forlæng tilberedningstiden.
Retten er ikke tilberedt jævnlige.	Retten har brug for at blive rystet.	Afbryd tilberedningsprogrammet halvvejs og ryst indholdet grundigt.
De (frosne) pomfritter er ikke sprøde.	Pomfritterne passer ikke til en airfryer.	Brug pomfritter beregnet til en ovn. Brug lidt olie på pomfritterne.
Kurven vil ikke passe ind i airfryeren.	Kurven er blevet fyldt over MAX-indikatoren.	Fjern alt mad, som går over MAX-indikatoren.
Der kommer hvid røg fra airfryeren.	Du laver retter med et højt fedtindhold.	Olie fra retter med højt fedtindhold kan lave hvid røg, som er ufarligt.
	Der kan sidde noget fedt fra en tidligere ret.	Køl airfryeren ned og rengør kurven.
Friske pomfritter er ujævnt tilberedt.	Pomfritterne er ikke blevet vædet ordentligt før tilberedning.	Lad dine pomfritter ligge i vand i op til 30min. før tilberedning.
	Kartoflen er ikke beregnet til at lave pomfritter.	Brug friske kartofler, som er beregnet til pomfritter.
		Tilføj et par dråber af madlavningsolie.



